



MANUAL DE UTILIZARE



FFS005X

www.foodsaver-romania.ro

FIG. 1

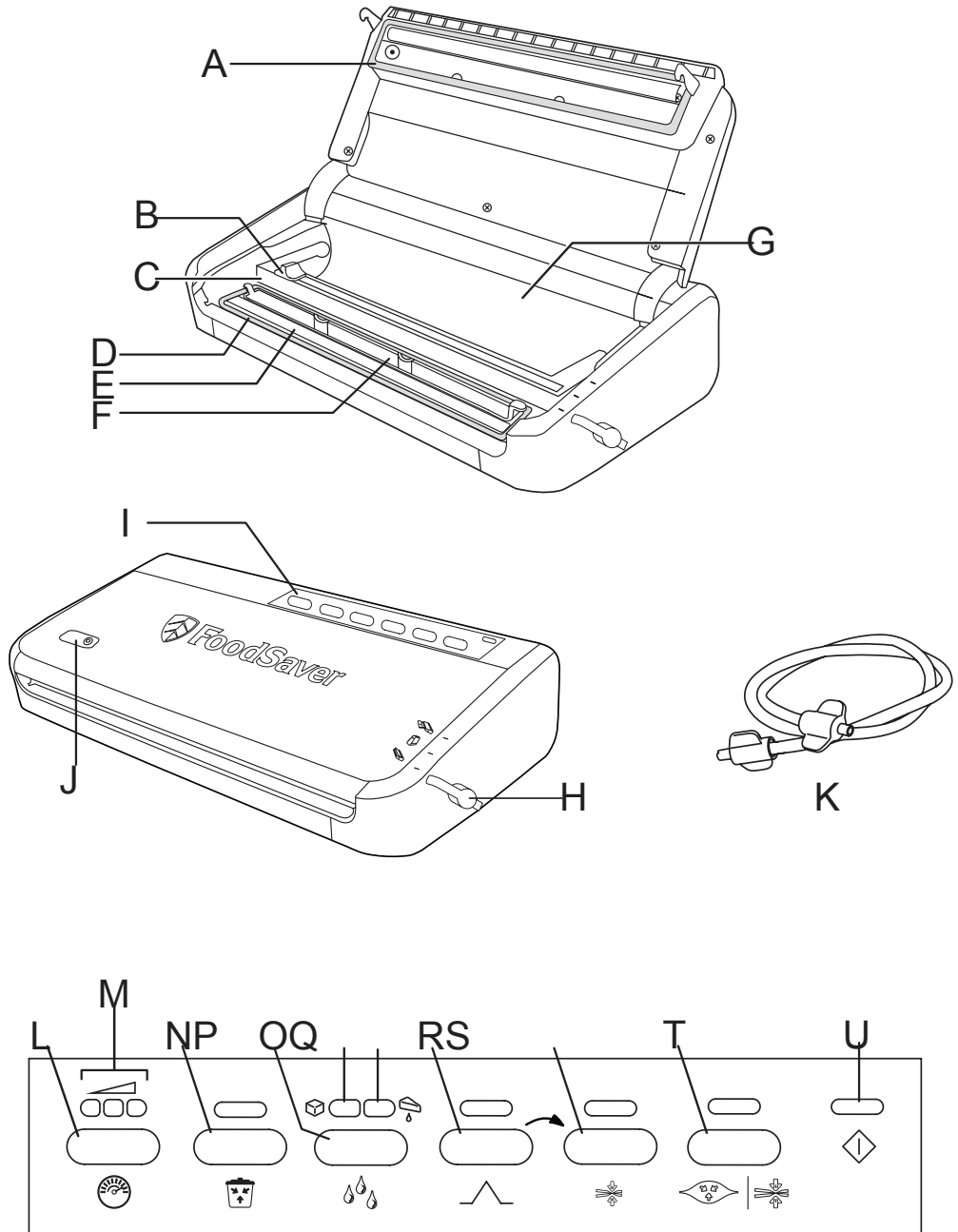

Instrucțiuni Importante

Acest aparat poate fi utilizat de copii cu vârsta de peste 8 ani și de persoane cu capacități fizice, senzoriale sau mentale reduse sau lipsă de experiență și cunoștințe, cu condiția ca aceștia să fie supravegheați sau instruiți în privința utilizării în siguranță a aparatului și să fi înțelese pericolele implicate. Copiii nu trebuie să se joace cu acest produs. Curățarea și întreținerea de către utilizator nu vor fi efectuate de copii, cu excepția cazului în care au peste 8 ani și sunt supravegheați.

Pentru evitarea pericolelor, în cazul deteriorării cablului de alimentare, acesta trebuie înlocuit de producător, de personalul autorizat de service sau de alte persoane calificate.

- Utilizați întotdeauna aparatul pe o suprafață stabilă, sigură, uscată și plană.
- Nu utilizați niciodată aparatul în scopuri diferite de destinația de utilizare prevăzută a acestuia. Acest aparat este destinat exclusiv uzului casnic. Nu utilizați acest aparat în exterior.
- Nu introduceți niciodată o parte a aparatului sau cablul și fișa de alimentare în apă sau în alte lichide.
- Nu utilizați aparatul dacă a fost scăpat pe jos sau dacă prezintă semne vizibile de deteriorare.
- Asigurați-vă că aparatul este oprit și deconectat de la priza electrică după utilizare și înainte de curățare.
- Pentru a deconecta aparatul, scoateți cablul de alimentare din priza electrică. Nu deconectați aparatul trăgând de cablu.
- Nu folosiți un cablu prelungitor cu aparatul.
- Folosiți numai accesorii sau dispozitive atașabile recomandate de producător.
- Când reîncălziți alimente în pungile FoodSaver™ asigurați-vă că le puneți în apă la o temperatură de fierbere foarte mică, sub 75°C (170°F).
- **ALIMENTELE DIN PUNGĂ POT FI DECONGELATE, DAR NU REÎNCĂLZITE ÎNTR-UN CUPTOR CU MICROUND. Când dezghetarea alimentelor în cuptorul cu microunde la saci FoodSaver™ asigură- a nu depăși puterea maximă de 180W, timp maxim de 2 minute și temperatura maximă de 70°C (158°F)**

ATENȚIE: ACEST SISTEM DE SIGILARE NU ESTE DESTINAT UZULUI COMERCIAL.

Nu mai pentru uz casnic PĂSTRAȚI ACESTE INSTRUCȚIUNI

FoodSaver™ Vacuum Sealing System

De ce ambalarea în vid? Expunerea la aer face ca alimentele să-și piardă proprietățile nutritive și gustul și, de asemenea, produce arsura prin congelare și permite dezvoltarea a numeroase bacterii, a mucegaiului și a fermenților. Sistemul de ambalare în vid FoodSaver™ elimină aerul și conservă gustul și calitatea. Pentru a vă extinde opțiunile, vă punem la dispoziție o gamă completă de pungi și caserole FoodSaver™, astfel încât să vă puteți bucura de beneficiile unei metode de depozitare a alimentelor dovedită științific, cu ajutorul căreia alimentele rămân proaspete un timp de până la cinci ori mai lung.

Sistemul FoodSaver™ economisește timp și bani.

- Cheltuiți mai puțin. Cu sistemul FoodSaver™, puteți cumpăra cantități mari sau produse la reducere și puteți ambala alimentele în vid în porțiile dorite fără a face risipă.
- Economisiți timp. Gătiți din timp pentru toată săptămâna, preparând alimentele și depozitându-le în pungi FoodSaver™.
- Marinați în câteva minute. Prin ambalarea în vid porii alimentelor se deschid, astfel încât puteți obține acel minunat gust de marinat în doar 20 de minute și nu peste noapte.
- Ușurați-vă munca atunci când aveți musafiri. Pregătiți din timp rețetele dvs. specializate și bunătățile pentru sărbători ca să puteți petrece mai mult timp cu musafirii.
- Bucurați-vă de alimente de sezon sau specialități. Păstrați mai mult timp prospețimea alimentelor foarte perisabile sau rar folosite.
- Controlați porțiile pentru regimuri. Ambalați în vid porții rezonabile și notați calorile și/sau gramele de grăsimi pe pungă.
- Protejați alte articole decât alimente. Păstrați articolele pentru drumeții în natură și plimbări cu barca uscate și organizate pentru ieșiri. Protejați argintul șlefuit împotriva pătării minimizând expunerea la aer.

Accesorii FoodSaver™

Profitați la maxim de aparatul FoodSaver™ cu pungile, caserolele și accesoriile FoodSaver™ ușor de folosit.

Pungi și folii FoodSaver™

Pungile și foliile FoodSaver™ au canale speciale care permit eliminarea eficientă a aerului. Datorită structurii în straturi multiple,

sunt o barieră deosebit de eficientă împotriva oxigenului și a umezelii și ajută la prevenirea arsurii prin congelare. Pungile și foliile FoodSaver™ sunt disponibile în diverse dimensiuni.

Caserole FoodSaver™

Caserolele FoodSaver™ sunt ușor de folosit și sunt ideale pentru ambalarea în vid a alimentelor fragile, cum ar fi briose și alte produse de patiserie, lichide și produse uscate.

Dopul pentru sticle FoodSaver™

Folosiți dopuri pentru sticle FoodSaver™

Comanda

Pentru a comanda pungi, folii și accesorii FoodSaver™, vizitați www.foodsaver-romania.ro și selectați regiunea dvs.

Componente

(consultați figura 1)

- | | |
|---|--|
| A. Garnitură superioară | L. Buton pentru viteză |
| B. Cuțit de rolă | M. LED-uri pentru viteză (Lent/Normal/ Rapid) |
| C. Bară cuțit de rolă | N. Buton Canistră/ Accesoriu |
| D. Garnitură inferioară | O. Buton Tip alimente |
| E. Bandă de etanșare | P. LED Alimente uscate |
| F. Tavă detașabilă pentru picurare | Q. LED Alimente umede |
| G. Suport de rolă | R. Buton Impulsuri de vidare |
| H. Încuietoare | S. Buton Etanșare instant |
| I. Panoul de control | T. Buton Vidare și etanșare |
| J. Port pentru accesorii | U. LED de alimentare |
| K. Furtun pentru accesorii | |

Realizarea unei pungi dintr-o rolă FoodSaver™

Vă puteți realiza propriile pungi personalizate dintr-o rolă FoodSaver™. Consultați Fig. 2:

1. Conectați dispozitivul de etanșare cu vid la o priză de alimentare. Deplasați încuietoarea **H** în poziția deschisă (☞) și deschideți capacul. Dacă nu ați făcut deja acest lucru, așezați rola FoodSaver™ în zona de depozitare **G**, apoi ridicați bara cuțit de rolă **C** și introduceți capătul rolei sub bară. Trageți capătul rolei până când aproximativ 10 mm din rolă se suprapun peste banda de etanșare **E**.

pentru a sigila în vid vinul, lichidele necarbonatate și uleiurile. Aceasta va prelungi durata de valabilitate a lichidului și va păstra gustul. Nu utilizați dopul pentru sticle la sticle din plastic.

Marinator rapid FoodSaver™

Marinatorul rapid infuzează alimentele cu aromă în câteva minute în loc de ore, utilizând puterea vidului pentru a introduce marinadele adânc în alimente.

2. Închideți capacul și deplasați încuietoarea **H** în poziția închisă (☞). Apăsăți butonul Etanșare instant **S**. Când LED-ul pentru etanșare se stinge, deschideți capacul. Capătul rolei este etanșat acum.
3. Trageți rola la lungimea necesară pentru articolul care este ambalat. Adăugați 75 mm suplimentari pentru a permite etanșarea pungi și apoi glisați transversal cuțitul de rolă **B** pentru a tăia rola.

Apoi puteți începe să utilizați sistemul de etanșare cu vid (consultați Utilizarea sistemului de etanșare cu vid).

Utilizarea sistemului de etanșare cu vid

Consultați Fig. 3:

1. Așezați articolul de ambalat în pungă. Puteți utiliza o pungă FoodSaver™ disponibilă ca atare sau puteți realiza propria pungă dintr-o rolă FoodSaver™.
2. Așezați capătul deschis al pungi în fanta tăvii pentru picurare **F**.
3. Închideți capacul și deplasați încuietoarea **H** în poziția închisă (☞).
4. Dacă doriți, apăsați butonul pentru viteză **L** pentru a selecta setarea de viteză Rapid, Normal sau Lent. Selectați Lent pentru alimente delicate; Normal pentru pungi, canistre de dimensiune medie și toate accesoriile; Rapid pentru pungi și canistre de dimensiune mare.
5. Dacă ambalați alimente care sunt umede sau sunt foarte succulente, apăsați o dată butonul Tip alimente **O** (se aprinde LED-ul Alimente umede **Q**). Pentru alimente uscate, asigurați-vă că rămâne aprins LED-ul Alimente uscate **P** (aceasta este setarea implicită).
6. Apăsăți butonul Vidare și etanșare **T**. Aparatul FoodSaver™ va începe să scoată aerul din

pungă. Când LED-ul de progres al etanșării s-a stins, punga începe să fie etanșată (LED-ul de progres al etanșării se aprinde).

7. Procesul este finalizat când LED-ul de progres al etanșării se stinge.

Etanșarea unei pungi fără a scoate aerul

Pentru a etanșa o pungă fără a extrage aerul din aceasta, apăsați butonul Etanșare instant **S** (procesul este finalizat când LED-ul pentru etanșare se stinge). Puteți etanșa tipurile de pungă care sunt utilizate pentru a ambala gustări, cum ar fi chips de cartofi, chips tortilla etc.

Utilizarea butonului Impulsuri de vidare

Unele articole, cum ar fi produsele de patiserie, pâinea, biscuiții etc., se pot strivi la etanșare. Pentru a împiedica acest lucru, utilizați butonul Numai etanșare **R** după cum urmează:

1. Urmați pașii 1, 2 și 3 din Utilizarea sistemului de etanșare cu vid.
2. Apăsați și mențineți apăsat butonul Impulsuri de vidare **R** după cum este necesar. Pompa de vidare va funcționa atât timp cât butonul este menținut apăsat. Eliberați butonul înainte de a se produce strivirea. Acest lucru va opri imediat extragerea aerului.
3. Apăsați butonul Etanșare instant **S** imediat după vidare. LED-ul de progres al etanșării se va aprinde. Procesul este finalizat când

LED-ul de progres al etanșării se stinge.

NOTĂ: Dacă pompa de vidare se oprește în timpul apăsării butonului Impulsuri de vidare, înseamnă că s-a atins vidare maxim și nu se mai poate extrage aer.

Utilizarea Accesoriei FoodSaver™

1. Introduceți un capăt al furtunului pentru accesorie **K** în portul pentru accesorie **J** de pe aparatul FoodSaver™. Introduceți celălalt capăt al furtunului în portul de pe accesorie și asigurați-vă că este bine cuplat. Urmați orice instrucțiuni specifice care sunt furnizate cu accesoriul FoodSaver™.
2. Închideți capacul și deplasați încuietoarea **H** în poziția închisă (↔).
3. Apăsați butonul Canistră/Accessoriu **N**. Procesul este finalizat când LED-ul de progres se stinge.

NOTĂ: Durata necesară pentru extragerea completă a aerului din accesoriu depinde de dimensiunea accesoriului.

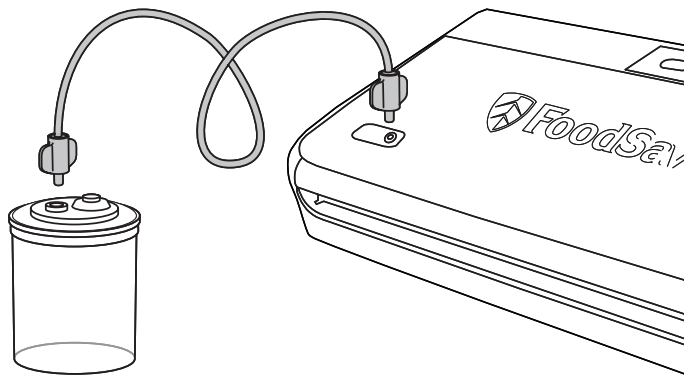

Ghid de depozitare, sfaturi și recomandări

Ambalarea în vid și siguranța alimentelor

Procesul de ambalare în vid prelungeste durata de valabilitate a alimentelor eliminând majoritatea aerului din recipientul sigilat și reducând astfel oxidarea, care afectează valoarea nutritivă, gustul și calitatea generală. De asemenea, eliminarea aerului poate inhiba dezvoltarea microorganismelor, care pot produce probleme în anumite condiții: Pentru a conserva alimentele în siguranță, este esențial să mențineți temperaturi scăzute. Puteți reduce semnificativ dezvoltarea microorganismelor la temperaturi de 4°C sau mai mici.

Congelarea la -17°C nu distruge microorganismele, dar le oprește dezvoltarea. Pentru depozitarea pe termen lung, congelați întotdeauna alimentele perisabile care au fost ambalate în vid și păstrați-le la frigider după decongelare.

Este important să rețineți că ambalarea în vid NU înlocuiește păstrarea în conserve și nu poate anula alterarea alimentelor. Poate doar să încetinească schimbările de calitate. Este dificil de estimat cât timp își vor păstra alimentele gustul, aspectul și textura de cea mai bună calitate, deoarece depinde de durata și starea alimentelor în ziua când au fost ambalate în vid.

Alimente	Durata de depozitare
Oaie, porc, miel, pasăre	2-3 ani
Carne tocată	1 an
Pește	1 an
Brânzeturi tari (Cheddar, parmezan, Edam, Gouda etc.)	4-8 luni
Sparanghel, broccoli, conopidă, varză, varză de Bruxelles, fasole verde, mazăre, porumb etc.	2-3 ani
Salată, spanac etc.	2 săptămâni
Caise, prune, piersici, nectarine etc.	1-3 ani
Fructe de pădure moi (zmeură, mure, căpșuni etc.)	1 săptămână
Fructe de pădure tari (afine, merișoare etc.)	2 săptămâni
Pâine, chifle, produse de patiserie	1-3 ani
Nuci, alune și semințe	2 ani
Cafea boabe	1 an
Cafea măcinată	5-6 luni
Produse în formă de pudră (zahăr, făină etc.)	1-2 ani
Sosuri, supe, tocane etc.	1-2 ani
Produse uscate (fasole, paste, orez, cereale etc.)	1-2 ani
Chipsuri, biscuiți, sărățele etc.	1-2 ani

IMPORTANT: Ambalarea în vid NU înlocuiește refrigerarea sau congelarea. Orice alimente perisabile care necesită refrigerare trebuie să fie refrigerate sau congelate după ambalarea în vid. Pentru a evita posibilitatea de îmbolnăvire, nu refolosiți pungile în care ați depozitat carne crudă, pește crud sau alimente grase. Nu refolosiți pungile care au fost introduse în cuptorul cu microunde sau fierte.

Decongelarea și reîncălzirea alimentelor ambalate în vid

ALIMENTELE DIN PUNGĂ POT FI DECONGELATE, DAR NU REÎNCĂLZITE ÎNTR-UN CUPTOR CU MICROUNDE.

Decongelarea – Decongețați întotdeauna alimentele în frigider sau în cuptorul cu microunde – nu decongețați alimente perisabile la temperatura camerei. Asigurați-vă că tăiați un colț al pungii înainte de a o introduce în cuptorul cu microunde. Vă recomandăm să puneți punga într-un vas rezistent la microunde pentru a evita vărsarea lichidelor.

Reîncălzirea – Pentru a reîncălzi alimentele în cuptorul cu microunde, scoate-ți-le din pungă și puneți-le într-un vas rezistent la microunde. De asemenea, puteți reîncălzi alimente în pungile FoodSaver™ punându-le în apă la o temperatură de fierbere foarte mică, sub 75°C (170°F). Asigurați-vă că alimentele sunt încălzite complet și uniform.

Loc de depozitare	Observații
Congelator	Congelați în prealabil alimentele umede înainte de ambalarea în vid. Alternativ, puneți un șervet de hârtie împăturit între aliment și capătul pungii pentru a absorbi lichidul în exces. Nu uitați să lăsați un spațiu de 75 mm după șervet pentru a lăsa loc pentru crearea sigilării. Notă: Carnea de oaie poate părea mai închisă la culoare după ambalarea în vid din cauza eliminării oxigenului. Acesta nu este un semn de alterare.
Congelator	
Congelator	
Frigider	Pentru a menține brânza proaspătă, ambalați-o în vid după fiecare utilizare. Folosiți pungii foarte lungi pentru a lăsa 25 mm la fiecare sigilare nouă. Nu ambalați NICIODATĂ în vid brânzeturile moi.
Depozitați întotdeauna în congelator	Opăriți legumele până când sunt fierte, dar nu moi înainte de ambalare. Congelați înainte de ambalare. Separați-le în timpul congelării pentru a evita lipirea legumelor când sunt ambalate. Nu ambalați NICIODATĂ în vid ciuperci proaspete.
Frigider	Spălați, apoi uscați alimentele. Pentru rezultate optime, ambalați-le într-o caserolă FoodSaver™.
Congelator	Congelați în prealabil fructele obișnuite și fructele de pădure moi înainte de ambalare. Separați-le în timpul congelării pentru a evita lipirea fructelor când sunt ambalate.
Frigider	
Frigider	
Congelator	Vă recomandăm să folosiți o caserolă FoodSaver™ pentru a evita strivirea. Alternativ, congelați în prealabil produsele până se întăresc.
Cămară	Pentru a evita aspirarea particulelor de alimente în pompa de vid, puneți un filtru de cafea sau un șervet de hârtie în partea superioară a pungii sau caserolei înainte de ambalarea în vid. De asemenea, puteți pune alimentele în punga originală într-o pungă FoodSaver™.
Cămară	
Cămară	
Congelator	Congelați în prealabil într-un recipient potrivit până la întărire. Eliminați lichidul congelat și ambalați în vid într-o pungă FoodSaver™.
Cămară	Pentru rezultate optime, folosiți o caserolă FoodSaver™ pentru alimente fragile, cum ar fi sărățele.

Îngrijirea și curățarea

Nu scufundați niciodată unitatea sau cablul de alimentare și ștecherul în apă sau în orice alt lichid. Deconectați întotdeauna unitatea înainte de curățare.

Ștergeți corpul aparatului cu o lavetă moale, uscată. Îndepărtați și goliți tava pentru picurare F după fiecare utilizare. Spălați-o cu apă caldă cu săpun sau așezați-o pe raftul de sus al unei mașini de spălat vase. Uscăți-o riguros înainte de a o remonta.

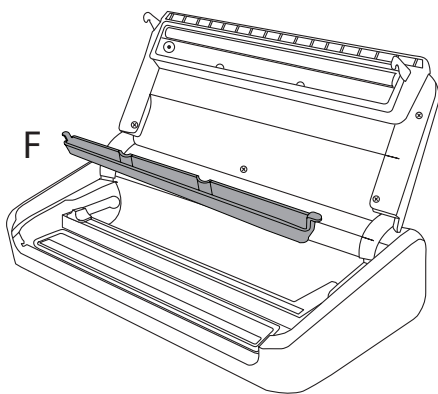

Depozitarea

1. Închideți capacul și deplasați încuietorea H în poziția de depozitare (). Acest lucru este suficient pentru a fixa capacul și evita comprimarea garniturilor (ceea ce poate cauza funcționarea incorectă a unității).
2. Ridicați partea din față a aparatului și așezați-l pe piciorușele de depozitare în poziție verticală.

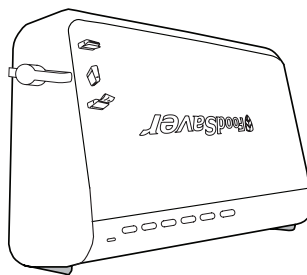

Garanție

Vă rugăm să păstrați chitanța, prezența acesteia fiind solicitată în cazul oricăror solicitări de reparație acoperite de garanție.

Garanția acestui aparat este de 2 ani de la data achiziției, conform informațiilor din acest document.

În timpul perioadei de garanție, în cazul puțin probabil în care aparatul nu mai funcționează din cauza unei defecțiuni de design sau de fabricație, înapoiati-l magazinului de unde l-ați achiziționat, împreună cu bonul de casă și o copie a acestei garanții.

Drepturile și beneficiile oferite conform acestei garanții sunt suplimentare față de drepturile dvs. legale, care nu sunt afectate de această garanție. Jarden Consumer Solutions (Europe) Ltd. („JCS (Europe)”) își rezervă dreptul de a modifica acești termeni.

JCS (Europe) își asumă, pe perioada garanției, obligația de a repara sau de a înlocui gratuit aparatul sau orice componentă a aparatului care se dovedește a nu funcționa, în următoarele condiții:

- să anunțați imediat magazinul sau JCS (Europe) despre apariția problemei; și
- aparatul să nu fi fost modificat în niciun fel sau să nu fi fost supus deteriorărilor, întrebuințării greșite, abuzurilor, reparațiilor sau modificărilor efectuate de către alte persoane decât cele autorizate de JCS (Europe).

Defecțiunile care apar în urma utilizării neadecvate, deteriorării, abuzului, alimentării la tensiuni neadecvate, catastrofelor naturale, evenimentelor neprevăzute de JCS (Europe), reparației sau modificării de către o altă persoană decât cele autorizate de JCS

(Europe) sau nerespectării instrucțiunilor de utilizare nu sunt acoperite de această garanție. În plus, uzura normală, incluzând, fără a se limita la, decolorările minore și zgârieturile nu sunt acoperite de această garanție.

Drepturile prevăzute în această garanție se vor aplica numai primului cumpărător și nu se extind în cazul utilizării comerciale sau comune. Dacă aparatul dvs. are inclusă o garanție specifică țării de utilizare sau o garanție suplimentară,

vă rugăm să consultați, pentru informații suplimentare, termenii și condițiile respectivei garanții și nu ale acesteia sau să contactați distribuitorul local autorizat. Deșeurile provenite din produsele electrice nu trebuie eliminate împreună cu deșeurile menajere. Vă rugăm să le reciclați dacă aveți această posibilitate. Pentru informații suplimentare privind reciclarea și deșeurile provenite din echipamentele

electrice și electronice, contactați-ne prin e-mail la adresa enquiriesEurope@jardencs.com.
 Jarden Consumer Solutions (Europe) Limited
 5400 Lakeside
 Cheadle Royal Business Park
 Cheadle
 SK8 3GQ
 UK



Depanarea

Problemă	Soluție
LED-ul Etanșare instant se aprinde intermitent când încercați să etanșați.	În cazul utilizării foarte intense, acest lucru se întâmplă pentru a împiedica supraîncălzirea. Dacă se întâmplă acest lucru, așteptați 20 de minute pentru a permite răcirea aparatului. În timpul utilizării, așteptați întotdeauna cel puțin 20 de secunde înainte de a începe ambalarea cu vid a altui articol.
Pompa funcționează mai mult de 2 minute fără ca aerul să fie eliminat.	Asigurați-vă că ați introdus capătul deschis al pungii în tava pentru picurare din zona garniturii inferioare. Verificați dacă ambele garnituri sunt montate corespunzător și nu sunt deteriorate. Verificați dacă cel puțin un capăt al pungii este sigilat. Deschideți unitatea și verificați dacă nu sunt corpuri străine, murdărie sau reziduuri pe garnitura superioară sau inferioară. Asigurați-vă că este spațiu suficient în partea superioară a pungii (75 mm) astfel încât să încapă în tava pentru picurare având capacul închis și blocat. Asigurați-vă că nu este montat furtunul accesoriu. Verificați dacă este complet închis capacul (banda verde este vizibilă în jurul încuietorii și LED-ul verde de alimentare este aprins).
Punga nu se sigilează corespunzător.	Este umezeală sau grăsime în pungă la punctul de etanșare. Ștergeți umezeala în exces cu un șervet de hârtie curat și uscat. Este prea mult lichid în pungă. Congelați conținutul pungii înainte de vidare. Este o cută pe linia de etanșare. Întindeți ușor punga până când este netedă în timp ce o introduceți în tava pentru picurare și continuați să țineți de pungă până când pornește pompa de vid. Dacă ați făcut deja acest lucru și punga tot nu este etanșată, creați o a doua etanșare peste prima.
Nu se întâmplă nimic atunci când capacul este închis și este apăsat butonul Vidare și etanșare sau butonul Etanșare instant.	Asigurați-vă că este complet închis capacul cu încuietoarea în poziția închisă.
LED-ul de alimentare se stinge când capacul este închis și încuietoarea este în poziția închisă.	Dacă aparatul nu este utilizat timp de 12 minute, va intra în modul de așteptare și toate LED-urile indicatoare vor rămâne stinse. Apăsați butonul funcției corespunzătoare pentru a reveni la modul dorit (de ex., Vidare și etanșare).

FIG. 2

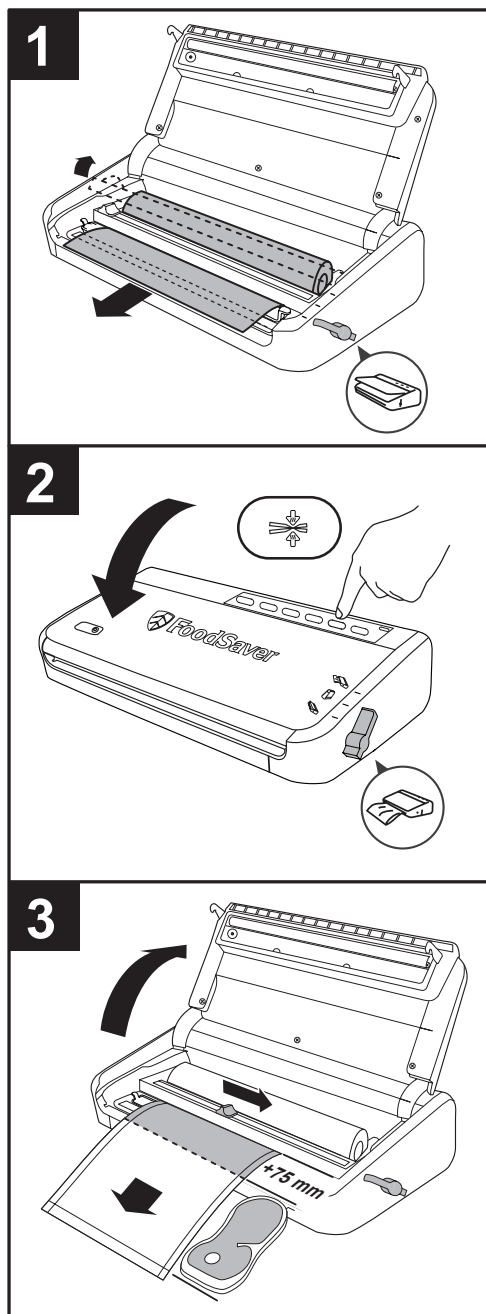
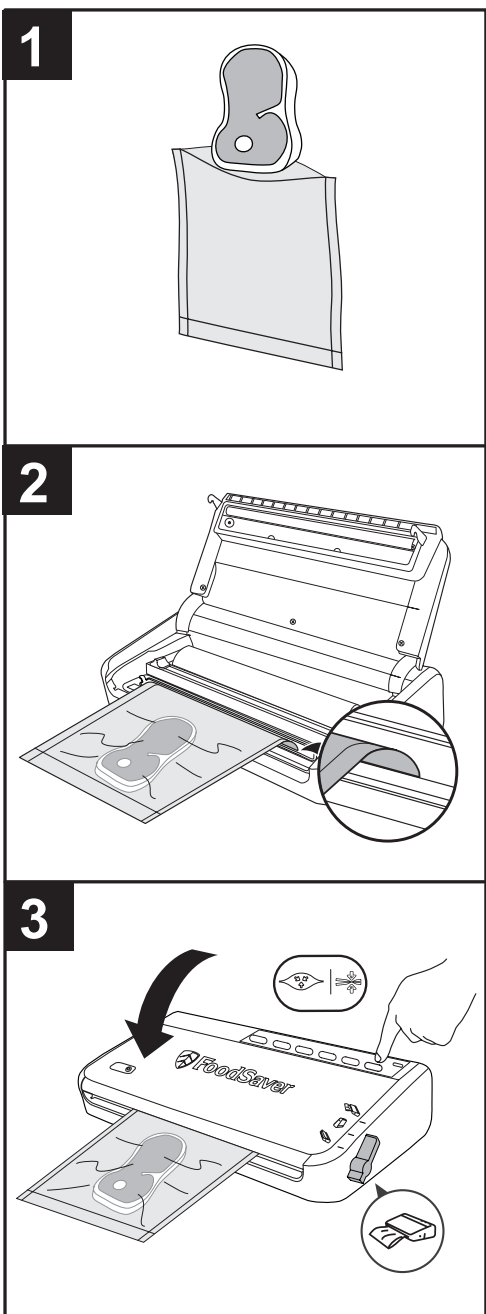

FIG. 3







UK: Jarden Consumer Solutions (Europe)
Limited 5400 Lakeside, Cheadle Royal Business
Park, Cheadle, SK8 3GQ, United Kingdom
e-mail: enquiriesEurope@jardencs.com
Tel: 0161 621 6900

FR: Jarden Consumer Solutions (Europe) Limited
420 Rue D'Estienne D'Orves
92700 Colombes, France
e-mail: serviceinfoFrance@jardencs.com
Tel: +33(0)1 49 64 2060

DE: CPS-Deutschland
Rathausstrasse 44
47638 Straelen
e-mail: miron@cps-deutschland.de
Tel: +49 (0)2834 – 311 94 11

ES/PT/IT: Oster Electrodomesticos Iberica, S.L.
C/ Basauri 17, Edificio Valrealty - B
Planta Baja Derecha
28023 - La Florida (Aravaca), Madrid, España
email: iberia@jardencs.com
Tel: 90251 5588

NL: IT&M BV
Park Forum 1110,
5657 HK Eindhoven
e-mail: info@itmonline.nl
Tel: 0031 40 290 11 30

DK, FI, NO, SE: Electra Sweden AB
c/o B. Linderholm AB
Box 730, 391 27 Kalmar
email: info@linderholms.se
Tel: 0046 54 137660

www.foodsaver-romania.ro

For Customer Service details, please see the website.
Pour le service consommateurs, veuillez consulter le site web.
Para más información de servicio, por favor visite nuestra página web.

www.foodsavereurope.com

© 2015 Jarden Consumer Solutions (Europe) Limited.
All rights reserved. Imported and distributed by Jarden Consumer Solutions (Europe) Limited, Cheadle Royal Business Park, Cheadle, SK8 3GQ, United Kingdom. Jarden Consumer Solutions (Europe) Limited is a subsidiary of Jarden Corporation (NYSE: JAH).
The product supplied may differ slightly from the one illustrated due to continuing product development.
Printed In China

Tous droits réservés. Distribué par Jarden Consumer Solutions (Europe) Limited, Cheadle Royal Business Park, Cheadle, SK8 3GQ, United Kingdom.

Jarden Consumer Solutions (Europe) Limited est une filiale de Jarden Corporation (NYSE: JAH).
En raison du développement continu de nos produits, le produit livré risque de varier légèrement de l'illustration.
Imprimé en Chine

Todos los derechos reservados. Distribuido por Jarden Consumer Solutions (Europe) Limited, Cheadle Royal Business Park, Cheadle, SK8 3GQ, Reino Unido. Jarden Consumer Solutions (Europe) Limited es una filial de Jarden Corporation (NYSE: JAH).
El producto suministrado puede diferir ligeramente del mostrado en la imagen debido al desarrollo permanente de los productos.
Impreso en China